

# AV 16.09.23 - RESIDENTIE BYBLOS



# VISUALISATIE - MATERIALEN

Gevelbekleding

Dekton - Albarium

Aluminium Ramen

Geanodiseerd alu E6/C32

Penanten

Geanodiseerd alu profilering  
E6/C32









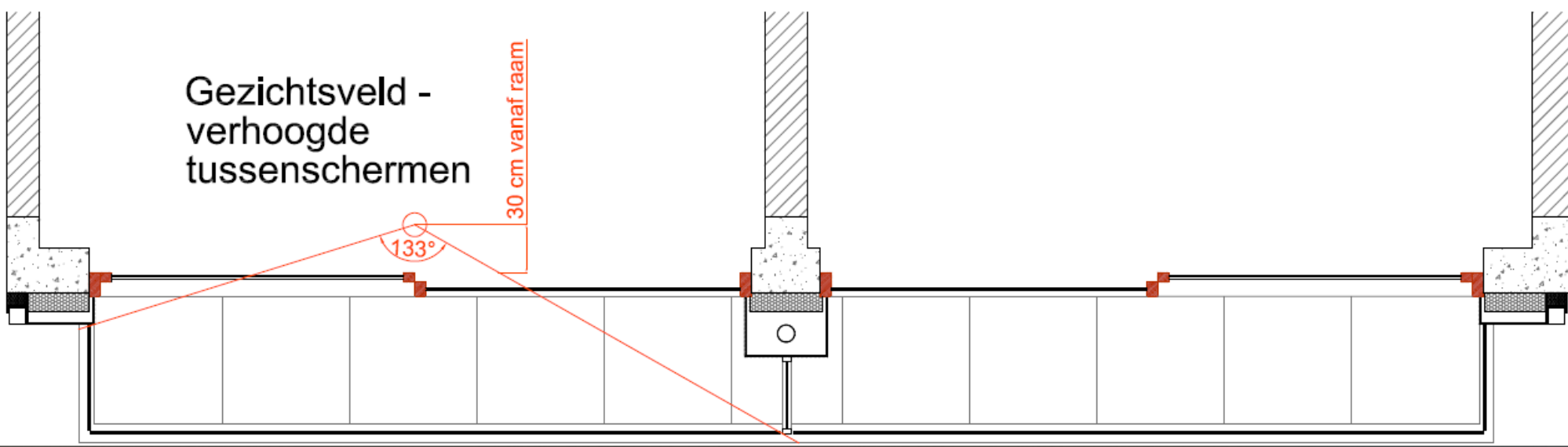
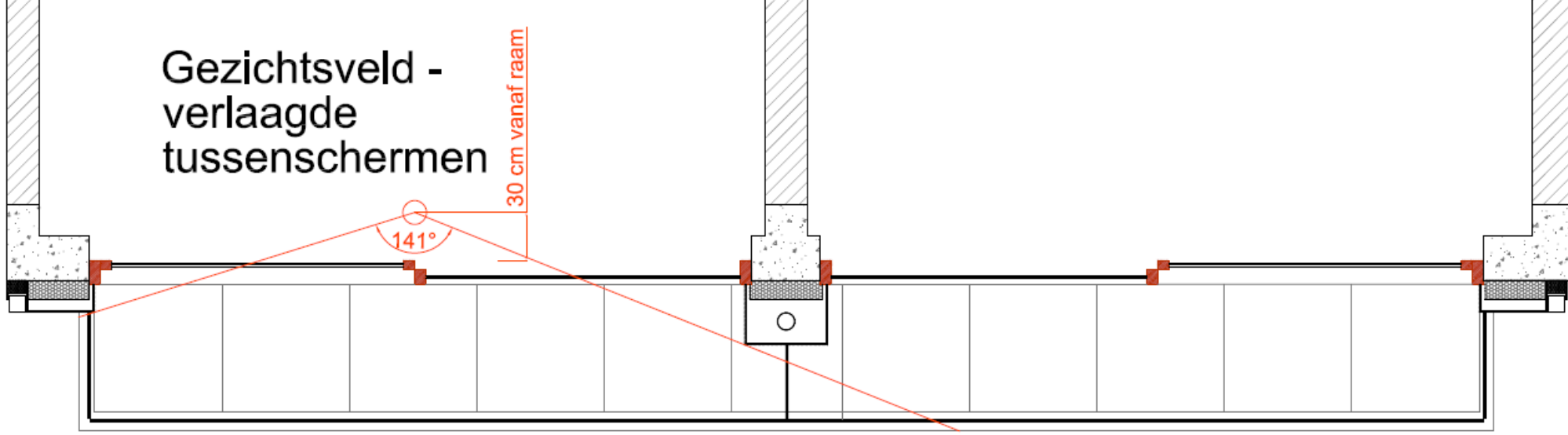



# PLANNING

- Destructief onderzoek: juni 23
- Opstartvergadering: 07.07.23
- Opmaak raamfiches: 04.09.23. Antwoord eigenaars tegen 30.09.23
- Opmaak visualisatie: september 23
- Onderzoek dakterrassen voorgevel en hoofddak: 08.09.23 (niet onderzocht in maart 2020)
- Week van 18.09.23: aanvang opbouw stelling en werfinrichting
- Week van 25.09.23:
  - Uitzetten nieuwe gevellijnen, opmeting vloerpassen binnen en buiten, bepalen maatvoering nieuwe ramen
  - Wegnemen en afvoeren balustrades



# PLANNING

- Half oktober: afbraakwerken
- Tegen kerstverlof: gietwerken nieuwe balkons
- Jan 24: opbouw stofwand, uitbraak ramen, opstand ramen
- Nieuwe ramen: feb-maart 24
- Maart – juni 24: waterdichting, isolatie, draagstructuur, gevelbekleding, tegelwerken, balustrades
- 30.06.24: einde werken

# DAKTERRASSEN VOORGEVEL



# BLINDE ZIJGEVEL



# DAKTERRASSEN VOORGEVEL



# DAKTERRASSEN VOORGEVEL + BLINDE ZIJGEVEL

- Niet onderzocht in maart 2020
- Sondering 08.09.23
- 2018: 6 cm isolatie aangebracht op bestaande roofing
- Dakterrasopbouw voldoet niet aan maximale U-waarde 0,24 W/m<sup>2</sup>K bij renovatie (bouwvergunning)
- Niet toekomstproof
- 6 cm bijkomende isolatie vereist
- Bij voorkeur met vervangen van ramen → voldoende opstand onder ramen
- Geïsoleerde gevelaanpak: vereist → waterdichte aansluitingen, toekomstproof
- Prijsraming: +/- 74.000 euro (incl. BTW en kosten)
- **Uit te voeren tijdens renovatie voorgevel**

# HOOFDDAK



# HOOFDDAK

- Niet onderzocht in maart 2020
- Sondering 08.09.23
- 2018: 6 cm isolatie aangebracht op bestaande roofing
- Dakopbouw voldoet niet aan maximale U-waarde 0,24 W/m<sup>2</sup>K bij renovatie (bouwvergunning)
- Niet toekomstproof
- 6 cm bijkomende isolatie vereist
- Prijsraming: +/- **49.000 euro** (incl. BTW en kosten)
- **Kan later uitgevoerd worden**

### Verplicht 5 jaar na overdracht

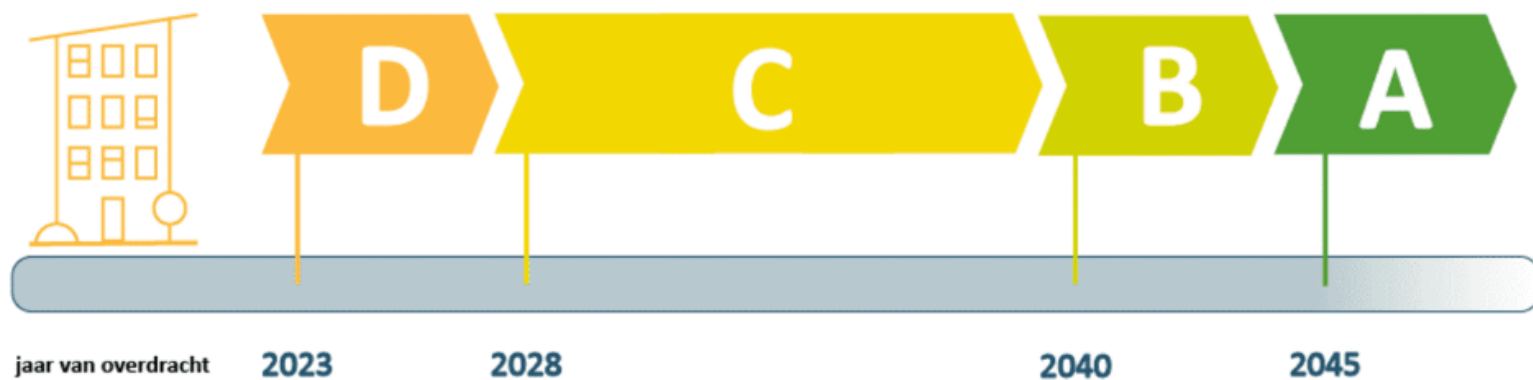

### ENERGIESCORE:

- A\*** minder dan 0 kWh/(m<sup>2</sup>jaar)
- A** tussen 100 en 0 kWh/(m<sup>2</sup>jaar)
- B** tussen 200 en 100 kWh/(m<sup>2</sup>jaar)
- C** tussen 300 en 200 kWh/(m<sup>2</sup>jaar)
- D** tussen 400 en 300 kWh/(m<sup>2</sup>jaar)
- E** tussen 500 en 400 kWh/(m<sup>2</sup>jaar)
- F** hoger dan 500 kWh/(m<sup>2</sup>jaar)



# FINANCIIEEL OVERZICHT

- Renovatiecontract: **540.162 euro** (incl. BTW en kosten)
- Gevel: **+12.000 euro** (materiaalkeuze, visualisatie)
- Dakterrassen + blinde zijgevel: **+74.000 euro** (vereist)
- Hoofddak: **+49.000 euro** (optioneel)
- Ramen (privatief): 9.691 euro/appartement